

# **Сверхмощный алюминиевый Alusteel гофрированный антипригарный противень для выпечки хлеба Форма для выпечки тостов Форма для выпечки хлеба для домашней кухни и коммерческого использования в пекарне, ресторане**

## **Основные характеристики прочной алюминиевой гофрированной формы для выпечки хлеба**

1. Натуральный прочный алюминий форма для выпечки сделана из высокое качество алюминий сталь который намного более прочен для длительного срока службы, что сохраняет хорошую эффективность выпечки и производительность.
2. Хлебобулочные изделия поднимаются и пропекаются равномерно благодаря превосходной теплопроводности alusteel, а усиленный герметизированный стальной обод предотвращает коробление.
3. Легкая очистка, только ручная стирка
4. Цингбай [поставщик сковороды с антипригарным покрытием](#) является профессиональным производителем форм для выпечки с более чем 15-летним опытом работы с кастрюлями для выпечки ODM и OEM.

## **Изображения продуктов: прочная алюминиевая форма для выпечки хлеба из гофрированного картона**

























## **Больше типов формы для хлеба и хлеба для информации**

Вот еще дизайны формочек для хлеба.

Наши формы для выпечки хлеба Pullman выполнены в простом стиле, красивы и практичны, обладают быстрой теплопроводностью, равномерным нагревом и не подгорают.

Материал на выбор: алюминий, алюминированная сталь, нержавеющая сталь.

Варианты перфорации: без перфорации, с перфорацией снизу, сплошная перфорация.

Использование сцены: одиночная форма для хлеба, форма для хлеба с ремешком

Варианты поверхности: гладкая, рифленая, без покрытия, тефлоновая антипригарная, силиконовая антипригарная.

Размер: любой размер

Крышка: с крышкой или нет по вашему требованию.

## customized single loaf pan





Кроме [Оптовая алюминиевые кастрюли](#) в одной коробке, ODM и OEM-услуги противней, противней для багета, противней для кексов с несколькими формами, противней для хлеба с ремешками также являются одной из наших самых сильных сторон, добро пожаловать для получения дополнительной информации.

Мы занимаемся производством форм для выпечки более 12 лет и поставляем тысячи форм для выпечки для международных клиентов. Используя нашу форму для выпечки, вы можете легко приготовить все виды вкусных блюд, шифоновые торты, муссовые торты, пироги с фунтами, чизкейки и т. д.



## More Customized Strap Loaf Pans from Tsingbuy



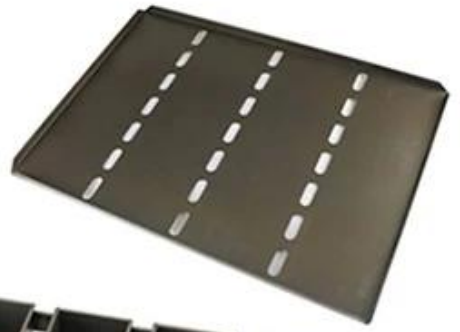



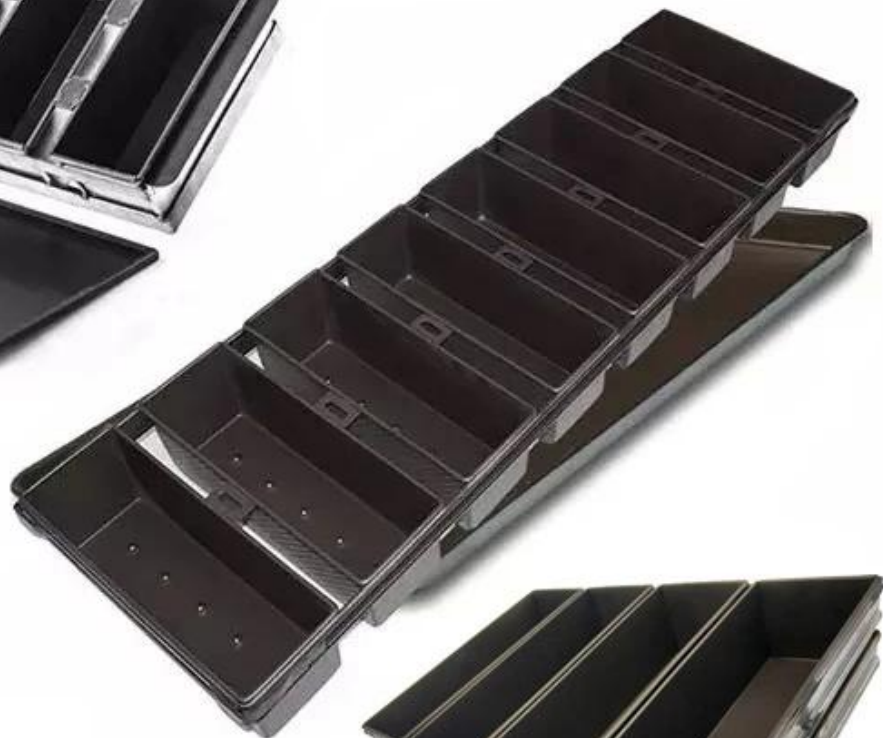

Customized shape  
Customized size  
Rack matched

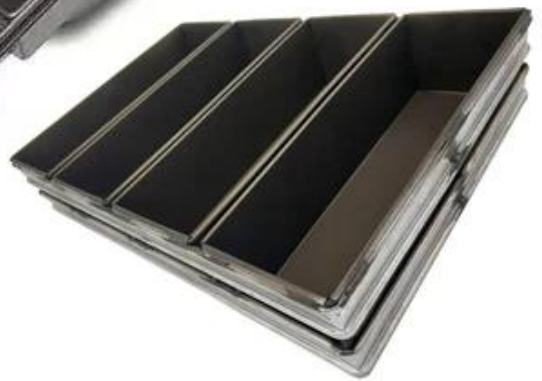

## Customized Single Loaf Pan

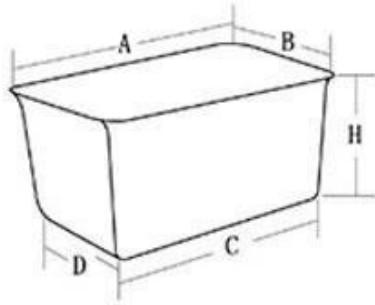

- A. Top length of the item
- B. Top width of the item
- C. Bottom length of the item
- D. Bottom width of the item
- H. Height

## Customized Strapped Loaf Pan Sets

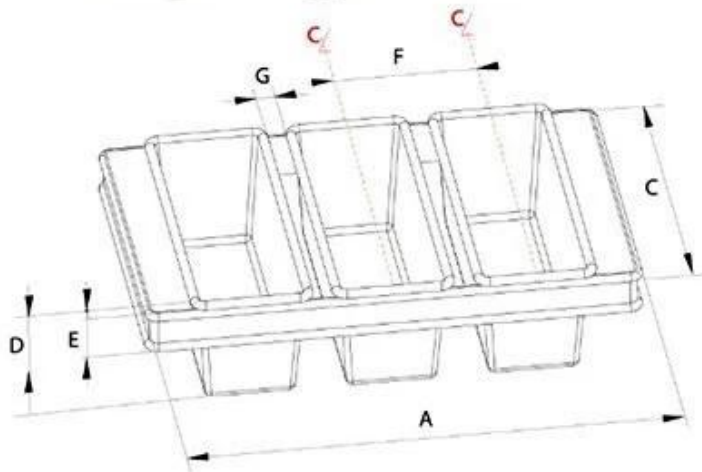

- A. Overall Length
- C. Overall Width
- D. Depth
- E. Frame Height
- F. Center-to-center
- G. Pan Distance



Flat handle



Frame handle

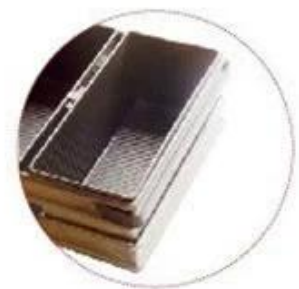

no handle



Matching lid (Drop Style)

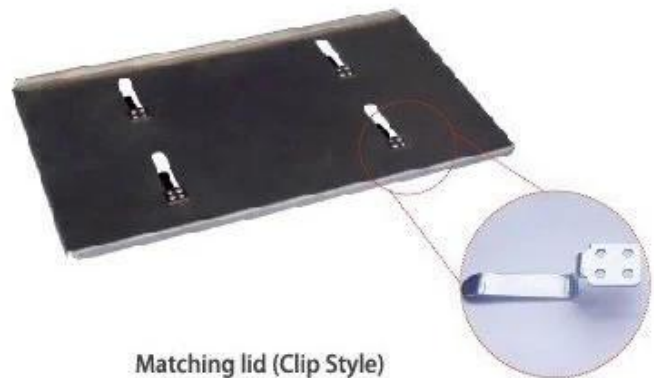

Matching lid (Clip Style)



## Заводские фотографии

Кроме [алюминиевая форма для хлеба оптом](#), производитель форм для выпечки Tsingbuy также производит противни, формы для хлеба, формы для багета, формы для выпечки кексов, формы для кексов и т. д. для пекарен, пищевых фабрик, ресторанов для коммерческого использования. Обслуживание ODM&OEM - наша самая большая сила. Добро пожаловать, чтобы связаться с нами, если вы ищете противни для выпечки.



### Loaf Pan

Tsingbuy Industry Limited



