

# Perforowane anodowane aluminiowe blachy do pieczenia, francuskie włoskie rosyjskie ciasto napoleońskie Mille Feuille blacha do pieczenia ciasta francuskiego, chrupiąca blacha do pieczenia

## Opis produktu Blacha do pieczenia ciasta francuskiego Deser Napoleona Millefeuille

Przedstawiamy naszą blachę do pieczenia ciasta francuskiego Millefeuille, deser Napoleon, doskonały towarzysz zarówno miłośników ciast, jak i profesjonalnych piekarzy. Ta blacha do pieczenia, stworzona z myślą o precyzji i trwałości, została zaprojektowana tak, aby wznieść Twoje pieczenie na nowy poziom.

Wykonana z wysokiej jakości aluminium o grubości 1,5 mm, ta blacha do pieczenia jest trwała i wytrzymuje trudy częstych sesji pieczenia. Charakteryzuje się również wyjątkową przewodnością cieplną, zapewniając równomierne pieczenie za każdym razem. Anodowana powierzchnia zapewnia nieprzywierającą powłokę, co ułatwia uwalnianie i bezproblemowe czyszczenie.

Dzięki czterem rozmiarom do wyboru możesz tworzyć ciasta o różnych wymiarach, odpowiadające Twoim konkretnym potrzebom i preferencjom. Niezależnie od tego, czy pieczesz na małe spotkanie, czy na duże wydarzenie, ta blacha Ci to zapewni.

Jedną z wyróżniających się cech naszej blachy do pieczenia jest jej innowacyjna konstrukcja, obejmująca dwie perforowane blachy, które można łatwo wsuwać i zdejmować. Ta unikalna konstrukcja nie tylko ułatwia przepływ powietrza, promując równomierne rozprowadzanie ciepła i równomierne pieczenie, ale także zapobiega nadmiernemu rozszerzaniu się ciasta francuskiego, zapewniając, że Twoje wypieki doskonale zachowują swój kształt i strukturę, aby stworzyć profesjonalnie wyglądające millefeuille i inne wypieki warstwowe.

Wszechstronność jest kluczem w przypadku naszej formy do pieczenia ciasta francuskiego Millefeuille, deseru Napoleona. Idealnie nadaje się do przyrządzania wykwintnych francuskich deserów napoleońskich, ale doskonale nadaje się również do tworzenia niezliczonej ilości innych przysmaków, w tym millefeuille, ciasta francuskiego i chrupiących smakołyków. Można jej również używać jako blachy do pieczenia ciasteczek, co czyni ją praktycznym dodatkiem do kolekcji naczyń kuchennych. Puść wodze fantazji i odkryj nieskończone możliwości, jakie oferuje ta wszechstronna taca.

Niezależnie od tego, czy jesteś doświadczonym cukiernikiem, czy piekarzem amatorem, ta forma do pieczenia ciasta francuskiego Millefeuille z deserem Napoleona firmy Tsingbuy [producent tac perforowanych w Chinach](#) z pewnością podniesie poziom Twojej zabawy w pieczenie i za każdym razem zachwyci Twoje kubki smakowe doskonałymi wypiekami.

## Zdjęcia produktu: Blacha do pieczenia ciasta francuskiego z deserem Napoleona Millefeuille



Multiple Functions

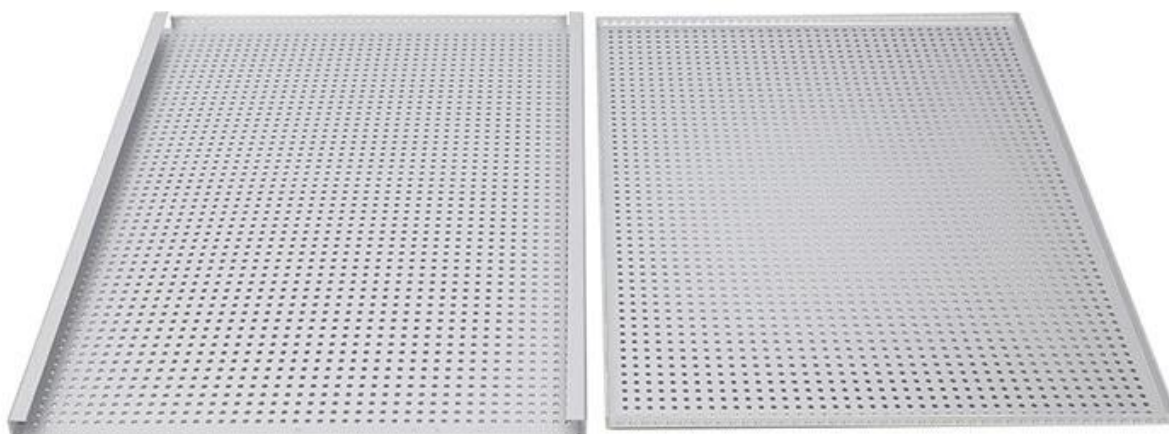

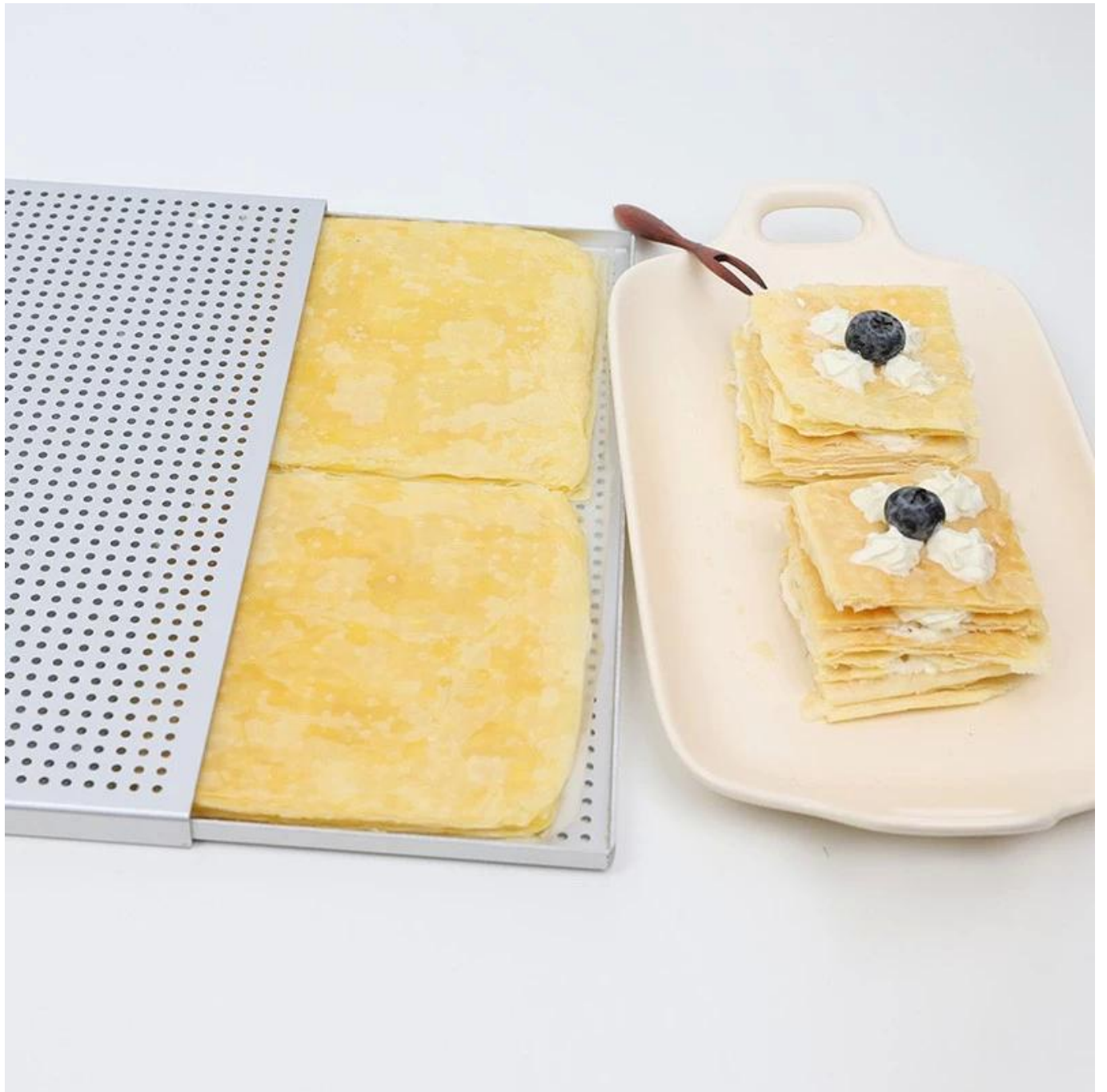





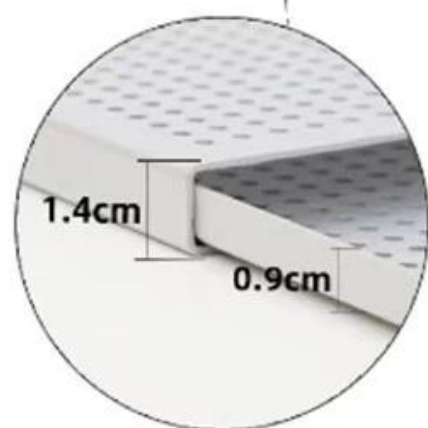

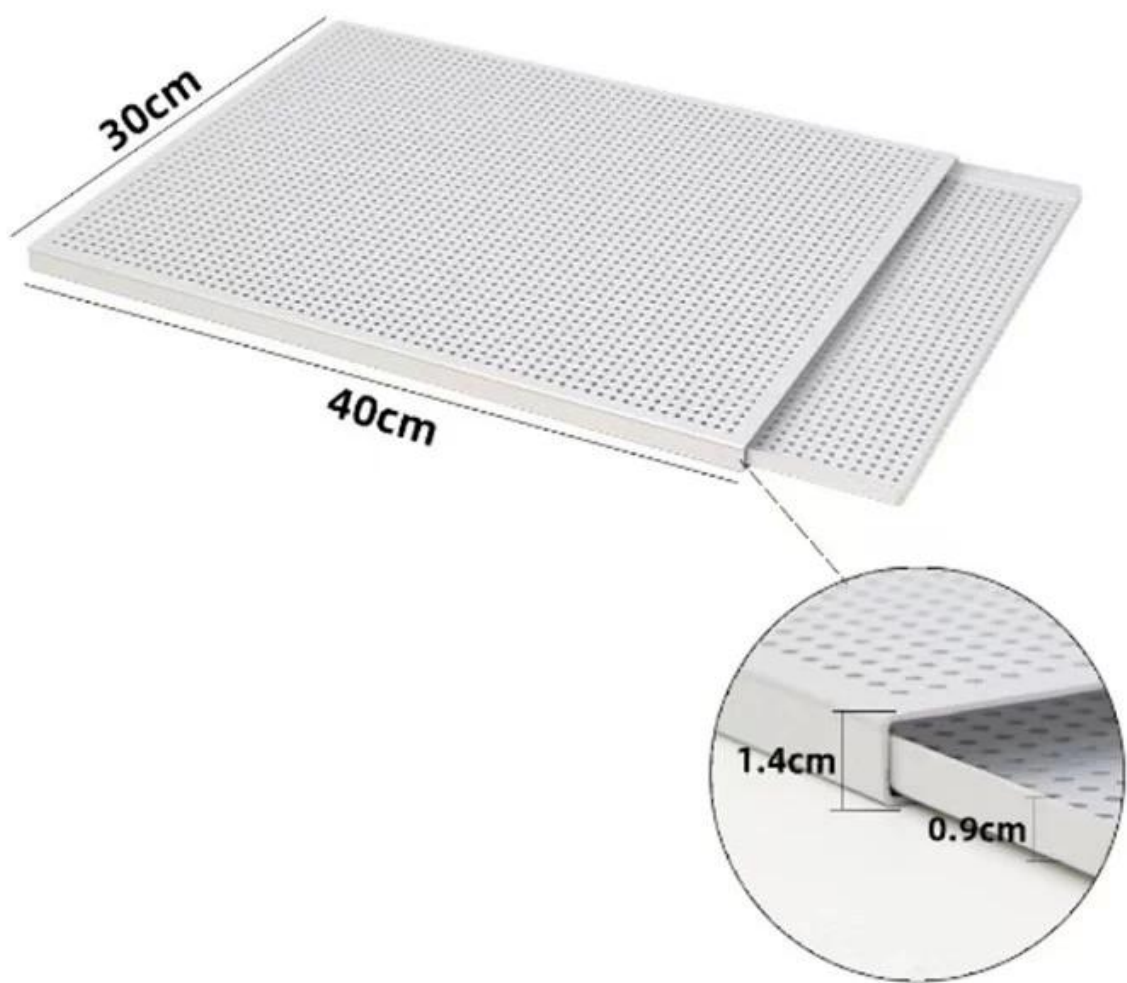







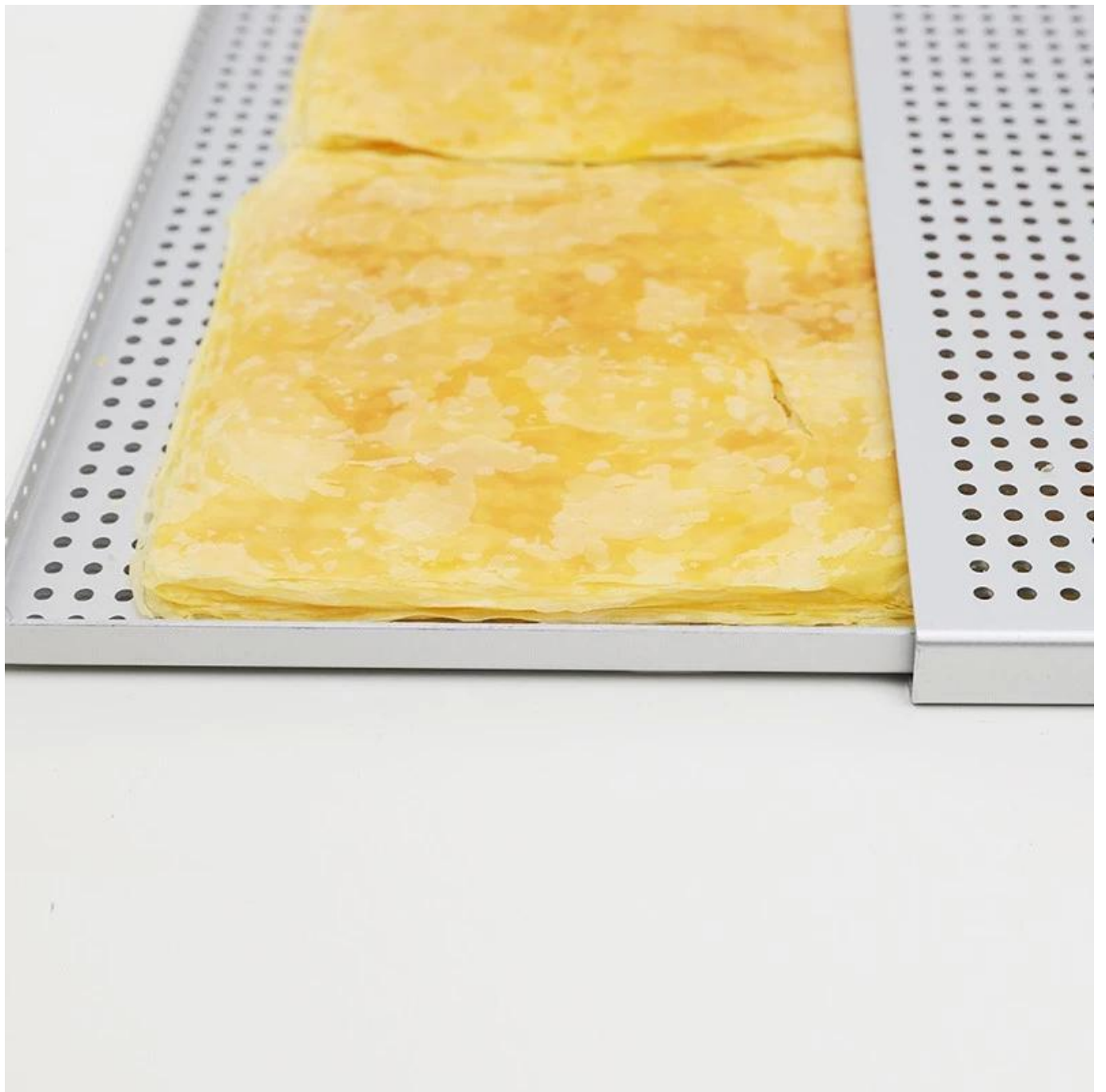

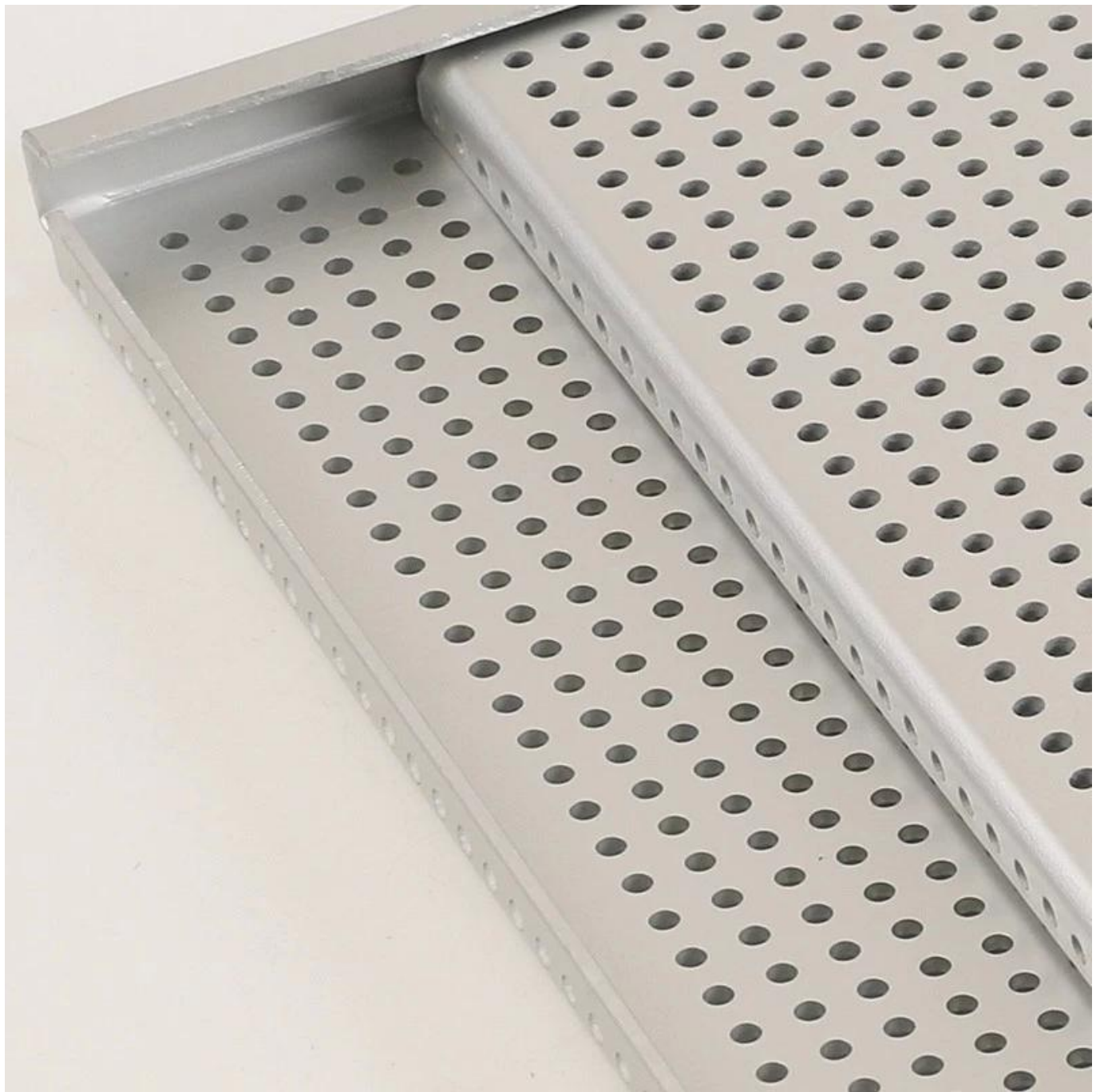

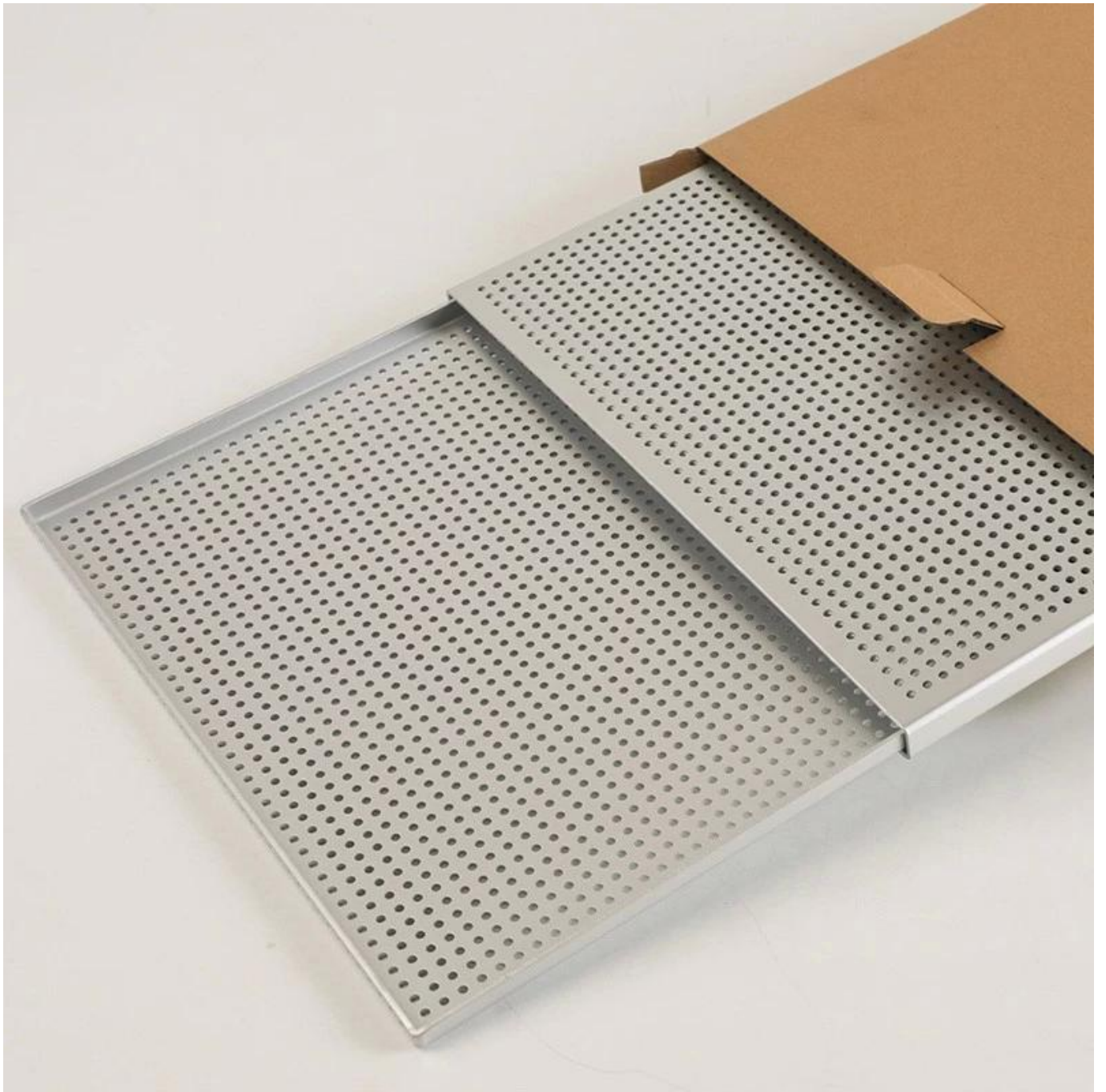



## Fabryka komercyjnych blach do pieczenia Tsingbuy

Tsingbuy [Producent aluminiowych form do pieczenia w Chinach](#) z dużym doświadczeniem produkuje blachy do użytku domowego i komercyjnego na sprzedaż hurtową i eksportową. Pomaga równomiernie nagrzewać od rogu do rogu i piec partie w krótszym czasie. Ta mniejsza blacha do pieczenia jest idealna do przystawek i pasuje do większości tosterów. Wymiary blachy piekarnika to 17 x 13 cali.

Można dostosować blachy z wieloma opcjami dotyczącymi materiału, rozmiaru, typu, wykończenia powierzchni i tak dalej. Podaj nam swoje wymagane specyfikacje, a my możemy wyprodukować blachę spełniającą Twoje potrzeby.

Więcej arkuszy blachy od Tsingbuy w celach informacyjnych, jak poniżej.

# Integrated Machine Stamped Sheet Pans



wire in rim



corrugated



perforated



nonstick



perforated



with bars



no wire rim



nonstick



right angel



nonstick



gold color



stainless steel

# Handmade Sheet Pans



400\*720mm



U-shaped



Square



nonstick



600\*800mm



inclined edge

# More Custom Baking Trays



sheet pan with lid

flat baking sheet

perforated tray with lid







# Our Sheet Pan Workshop ODM & OEM Service

Well equipped with CNC machines, punching, cutting, moulding machines, our annual production ability has been over 150million US-dollars



Oprócz [hurtowa aluminiowa blacha do pieczenia w Chinach](#), Tsingbuy zapewnia niestandardowe projektowanie i produkcję większej liczby wyrobów piekarniczych do użytku komercyjnego, takich jak forma do bagietki na chleb francuski, forma do bochenka z paskiem, forma do pieczenia babeczek z wieloma formami, wózek piekarniczy itp. Zapraszamy do kontaktu z nami w każdej chwili, jeśli jesteś na rynku blachy do pieczenia.

## MAIN PRODUCT

### ● Industry cup tray



### ● Baguette tray



### ● Sheet pan



### ● Bakery Trolley



### ● Bread pan set

